

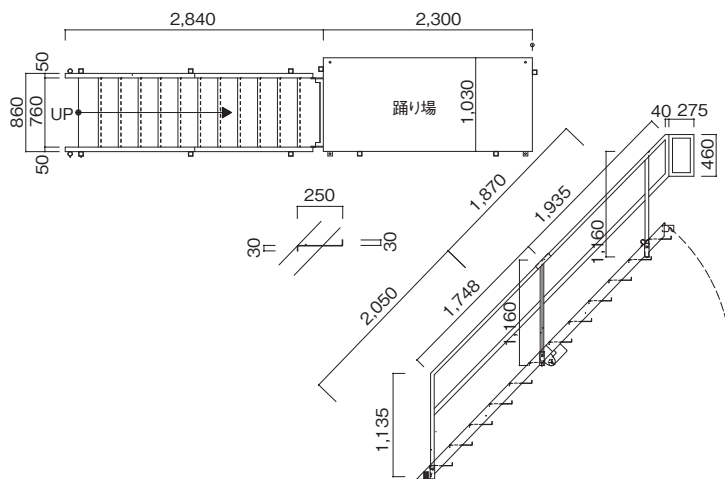

階段・踊り場

階段 施工例



踊り場 施工例

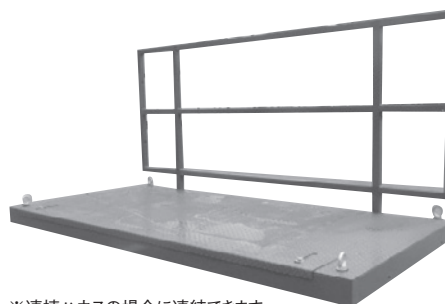

※連棟ハウスの場合に連結できます

階段、踊り場(屋根付) 施工例



商品コード	NAB B000●	NN1 6●●●●●	NAB B0004	NN1 70000	
メーカー	ユニバーサルハウス				
呼称	階段(踊り場合)	階段(踊り場合) 屋根付き	中間踊り場	中間踊り場 屋根付き	
外部寸法仕様	全長D (mm)	5,140	2,300	2,300	
	全幅W (mm)	1,030	1,030	1,030	
	全高H (mm)	3,830	5,350	—	5,350
	重量 (kg)	350	87	210	48
	構造/屋根	鉄骨造	鉄骨造/ポリカーボネート波板	鉄骨造	鉄骨造/ポリカーボネート波板

掘削・運搬
整地・道路
林業

レンタカー
車両機械

高所作業車
高所作業台

荷役・揚重
機械

コンプレッサ
エア機械

発電・溶接
照明機器
電気設備

水中ポンプ
水処理機械

汎用機器

コンクリート
機器

ハウス・備品
通信機器
計測器
シーズン

汚染除去商品
環境関連機器
清掃

杭打抜機

仮設資材
仮設機械

アグリ事業

イベント事業
通信事業

資 料