



ハウス・備品

少量危険物保管庫

少量危険物保管庫



※鋼製ステップ、鋼製底はオプション装備です。

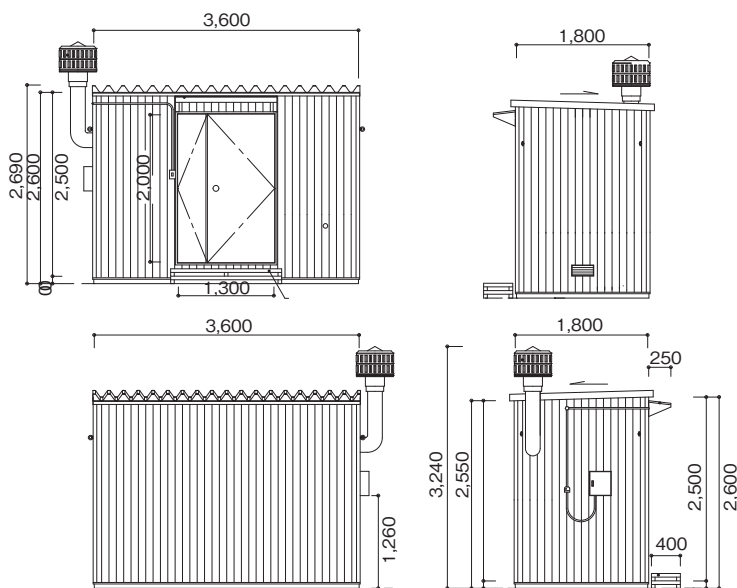
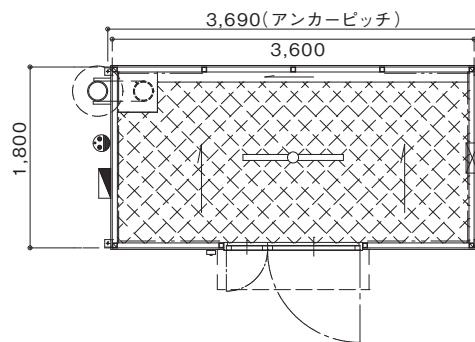

注意事項

- ※この少量危険物保管庫は、危険物保管庫として使用できません。
- ※危険物とは、消防法(令10-2)で定められた物品で種別・性質・品名・指定数量が決められており、当保管庫は、第四類引火性液体に対応しています。
- ※倍数が1未満なら(指定数量未満)で少量危険物貯蔵取扱所として市町村の条例で規制されています。
- ※行政指導による変更事項については別途御相談と致します。
- ※運搬費・基礎工事・屋外電気接続工事・隣接建物の改修工事は別途と致します。
- ※危険物設置許可申請および申請手数料は別途と致します。
- ※危険物保管庫をご希望の場合は、別仕様の販売品(受注生産)となります。

商品コード	NN4 02000	
メーカー	ユニバーサルハウス	
型式	SK2(2坪)	
床面積	3.55×1.75=6.21㎡	
外部寸法	全長D (mm)	1,800
	全幅W (mm)	3,600
	全高H (mm)	2,690
	重量 (kg)	1,300(オプション無) 1,350(オプション付)
室内寸法	天井高 (mm)	2,250
	室内幅 (mm)	3,500
	奥行 (mm)	1,700

仕様	
構造主体	軽量鉄鋼造
外壁	角波カラートタン張り(ガルバリウム鋼板0.35t)
屋根	長尺カラー折版 0.6t 下面:断熱材張り4t(フネンエース)[不燃認定.30分耐火構造認定品]
耐火被覆	不要
床	縞鋼板3.2t(水勾配付)SOP塗装 床鉄部全面:SOP塗装仕上 鋼製側溝(w=100) 鋼製溜樹(400×400×H200)
内壁	鉄骨表し(外壁材表し)
天井	鉄骨表し(屋根材表し)
建具	スチール製親子ドア(W1,300×H2,000) 特定防火設備(旧法:甲種防火ドア) ドアクローザー(ノンストップ) シリンダー錠
電気設備	防雨型スイッチBOX 分電盤(防雨型スイッチ付) 安全防爆型LED
換気設備	機械式電動ベンチレーター(引火防止ステンレス網40#)(FD) 鋼製スパイラルダクト200φt=0.5(内部縦管→屋根上ベンチレーター付き)
オプション設備	自然換気式ベンチレーター 鋼製ステップ 鋼製底 消火器ボックス 3種看板

※一部蛍光灯の商品もございます。

掘削・運搬
整地・道路
林業

レンタカー
車両機械

高所作業車
高所作業台

荷役・揚重
機械

コンプレッサ
エア機械

発電・溶接
照明機器
電気設備

水中ポンプ
水処理機械

汎用機器

コンクリート
機器

ハウス・備品
通信機器
計測機器
シーズン

汚染除去商品
環境関連機器
清掃

杭打抜機

仮設資材
仮設機械

アグリ事業

イベント事業
通信事業

資 料

