



掘削機械

バックホー(超小旋回) [0.25~0.45m³]

掘削・運搬
整地・道路
林業

レンタル
車両機械

高所作業車
高所作業台

荷役・揚重
機

コンプレッサ
エア機械

発電・溶接
照明機器
電気設備

水中ポンプ
水処理機械

汎用機器

コンクリート
機器

ハウス・備品
通信機器
計測機器
シーズン品

汚染除去商品
環境関連機器
清掃

杭打抜機

仮設資材
仮設機械

アグリ事業

イベント事業
通信事業

資料



バックホー(超小旋回) [0.25~0.45m³]

技 特白機

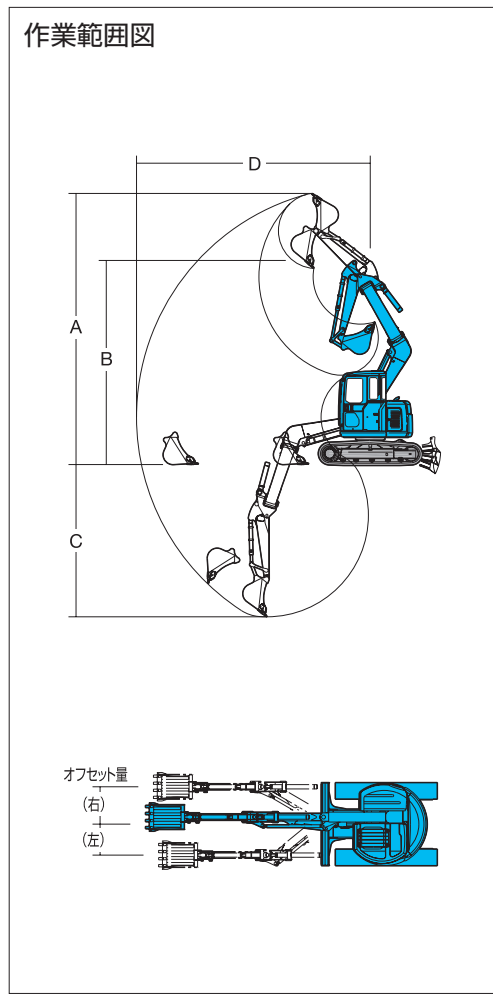
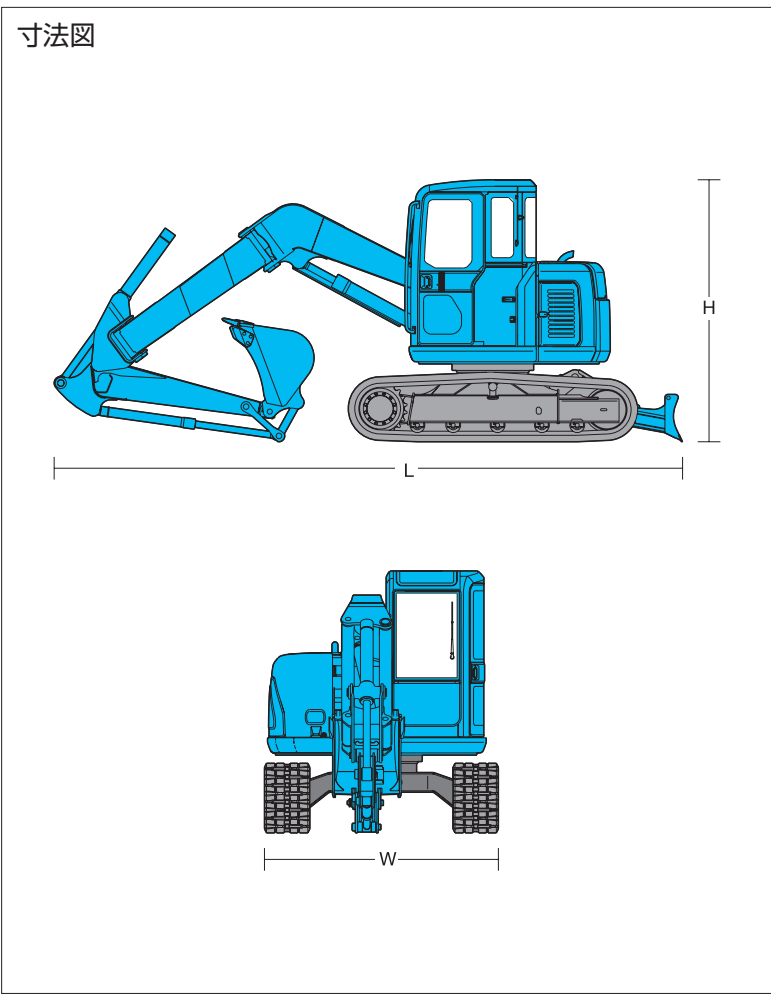

商品コード	VAC 25●●●●	VAC 45●●●●	
呼称 (m ³)	0.25	0.45	
新JIS表示 (m ³)	0.28	0.45	
メーカー	ヤンマー	住友	
型式	B7-6A	SH125XU-7	
走行速度 (km/h)	2.3~4.6	3.4~5.6	
最大掘削能力 (kN [kgf])	56.9 [5,810]	89.3 [9,109]	
バケットオフセット 右/左 (mm)	870/1,060	1,150/1,180	
作業範囲 (mm)	標準バケット幅 (サイドカッター付)	750 含む	833 907
	A: 最大掘削高	7,560	8,630
	B: 最大ダンプ高	5,440	6,250
	C: 最大掘削深	4,260	4,910
	D: 最大掘削半径	6,420	7,590
定格出力	(kW/min-1)	39.3/1,900	76.4/2,000
	(PS/rpm)	53.4/1,900	103.9/2,000
燃料タンク容量 (L)	115	200	
寸法	L: 全長 (mm)	5,840	7,570
	W: 全幅 (mm)	2,270	2,490
	H: 全高 (mm)	2,680	2,790
質量	鉄シュー (kg)	-	
	鉄シュー+PAD (kg)	8,420	15,410
配管仕様コード	VAD 25●●●●	-	
NETIS登録番号	QS-130033-VE	KT-130076-VE/KT-190106-VE	
掲載終了	2024年3月31日	2024年3月31日/2030年3月31日	