



# 杭打抜機

バイプロハンマー「VSシリーズ」

## バイプロハンマー「VSシリーズ」

特教 特自検

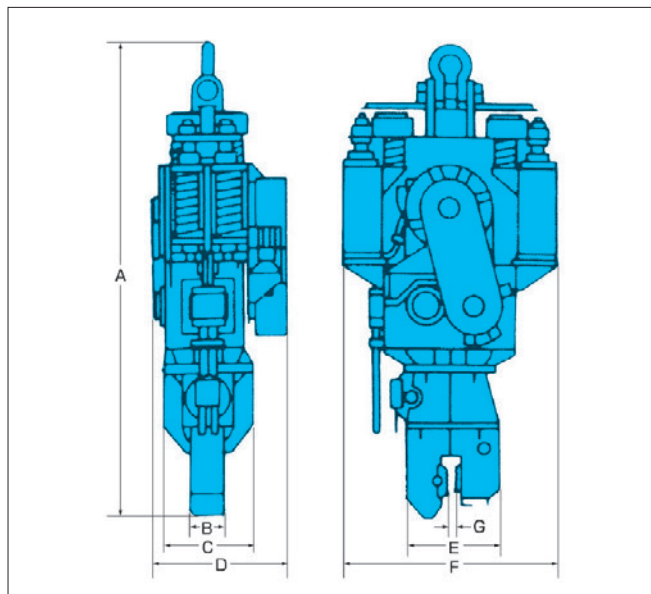

商品コード		FA1 01500	FA1 03000	FA1 05000	FA1 06000					
メーカー		日本車輛								
型式		VS-80	VS-100	VS-300	VS-400					
モーター馬力		20HP	30HP	60HP	80HP					
バイブレーター	偏心モーメント(kg/cm)	845	1,295	2,600	4,300	3,900	3,800	3,500	3,400	3,000
	電源周波数 (Hz)	50/60								
	振動数 (cpm)	1,100			900			1,100		
	起振力 (t)	11.4	17.5	35.2	39.0	35.3	34.4	47.4	46.0	40.6
	空転時振幅 (mm)	6.5	6.1	7.5	10.0	9.1	8.8	8.1	7.9	7.0
	空転時加速度 (g)	8.8	8.3	10.2	9.1	8.2	8.0	11.0	10.7	9.4
モーター	定格出力 (kW)	15	22	50	60					
	定格電圧 (V)	200/220								
質量 (kg)		1,570	2,480	4,000	5,020					
チャック方式		油圧								
ダンパーばね定数(kg/cm)		454	816	1,020	1,040					
打込み作業	最大N値	砂質土	15	20	35	40				
		粘土質土・シルト土	8	10	18	20				
	H型・I型钢 (m)	8	10	18	20					
	鋼矢板 (m)	II型8m	III型10m	IV型18m	IV型20m					
クレーン実効吊揚力(t)		4t以上	6t以上	10t以上	12t以上					
電源容量 (KVA)		37KVA以上	75KVA以上	125KVA以上	195KVA以上					
コントロールユニット方式		手動	自動							
外形寸法 (mm)	A	2,286	2,730	3,142	3,496					
	B	158	185	215						
	C	400	510	540	600					
	D	632	760	1,016	1,083					
	E	460	555	620	685					
	F	1,135	1,220	1,340	1,480					
	G	-10~43	-10~48	-10~48						

※表中の「杭の目安」「最大N値」の数字は目安としてご利用下さい。

掘削・運搬  
整地・道路  
林業

レンタル  
車両機械

高所作業車  
高所作業台

荷役・揚重  
機

コンプレッ  
エア機械

発電・溶接  
照明機器  
電気設備

水中ポンプ  
水処理機械

汎用機器

コンクリート  
機

ハウス・備品  
通信機器  
計測機器  
シーズン品

汚染除去商品  
環境関連機器  
清掃

杭打抜機

仮設資材  
仮設機材

アグリ事業

イベント事業  
通信事業

資 料

KYOSERIMUJI