



# 掘削機械

ミニバックホークレーン付(後方小旋回)  
[0.1~0.2m]

掘削・運搬  
整地・道路  
林業

レンタル  
車両機械

高所作業車  
高所作業台

荷役・揚重  
機械

コンプレッ  
エア機械

発電・溶接  
照明機器  
電気設備

水中ポンプ  
水処理機械

汎用機器

コンクリート  
機器

ハウス・備品  
通信機器  
計測機器  
シーズン品

汚染除去商品  
環境関連機器  
清掃

杭打抜機

仮設資材  
仮設機械

アグリ事業

イベント事業  
通信事業

資料



## ミニバックホークレーン付(後方小旋回) [0.1~0.2m] 特教 特白検 機体重量 3t以上は 技 特白検

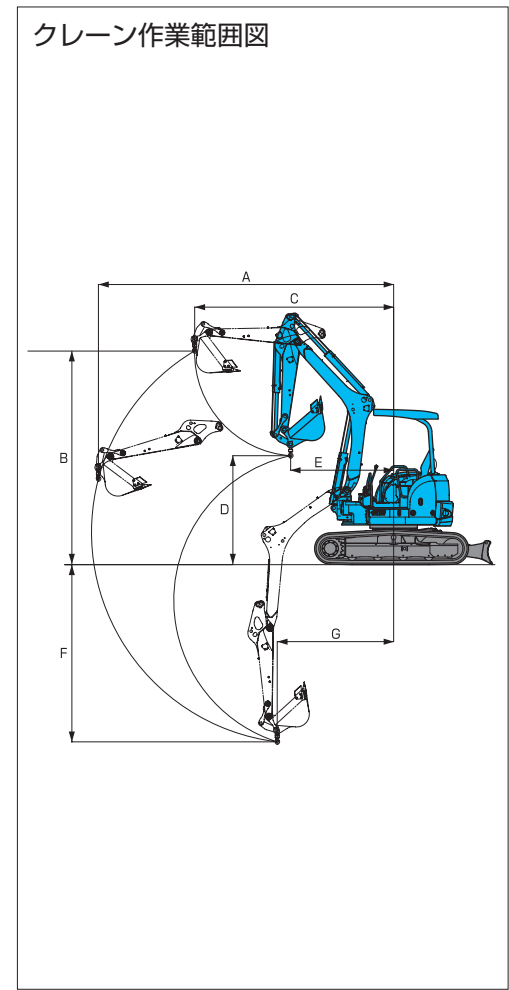
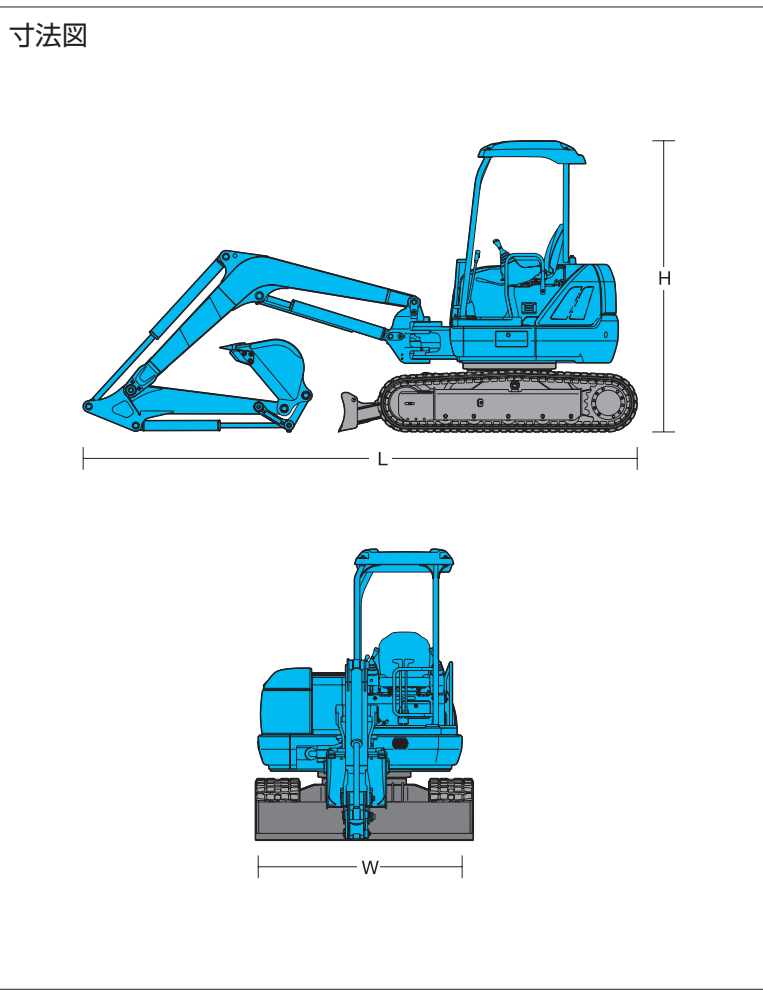

商品コード	VBC 10●●●	VBC 12●●●	VBC 14●●●	VBC 15●●●	VBC 18●●●	VBC 20●●●				
呼称	(m) 0.1	0.12	0.14	0.15	0.18	0.2				
新JIS表示	(m) 0.06	0.08	0.088	0.09	0.1	0.11				
メーカー	ヤンマー		クボタ		ヤンマー	クボタ				
型式	Vi020-6	Vi025-6	U-25-3a	U-30-6	Vi030-6	U-35-6				
クレーン 作業範囲 (mm)	A:最大作業半径	3,550	3,870	3,740	4,175	4,250	4,440	5,065	5,040	
	B:最大地上揚高	2,330	1,930	1,830	1,915	2,220	1,900	3,180	3,590	
	C:最大地上揚程時作業半径	2,440	2,680	2,630	3,180	3,020	3,350	3,550	3,660	
	D:最小作業半径時地上揚高	1,410	1,280	1,400	1,335	1,490	1,320	1,825	1,790	
	E:最小作業半径	1,480	1,610	1,690	1,955	1,770	2,185	2,040	1,900	
	F:最大地下揚高	1,920	2,200	2,130	2,340	2,400	2,625	2,910	2,970	
	G:最大地下揚程時作業半径	1,830	1,930	1,920	2,120	1,880	2,270	2,400	2,140	
吊上能力 (t×m)	最大能力	0.4×1.9以下	0.5×2.0以下	0.5/2.12以下	0.9/2.0以下	0.9/1.81以下	0.9/2.2以下	0.99×2.8以下	1.1/2.4以下	
	最大半径時	0.12×3.5	0.16×3.8	0.2/3.7	0.24/4.1	0.16/4.2	0.32/4.4	0.38/5.0	0.29/5.0	
燃料タンク容量 (L)	27.5	29.2	27.7	46	41	46	60	66		
寸法	L:全長 (mm)	3,890	4,110		4,530	4,470	4,710	5,360	5,230	
	W:全幅 (mm)	1,380	1,500			1,550		1,700	1,960	1,970
	H:全高 (mm)	2,400	2,530	2,400	2,470	2,460	2,470	2,550	2,540	
質量	ゴムシュー、キャノピ仕様 (kg)	2,030	-		-	-	-	-		
	ゴムシュー、キャビン仕様 (kg)	-	2,705	2,610	3,210	3,150	3,620	4,580	4,710	
配管仕様コード	VBD 10●●●	VBD 12●●●		VBD 14●●●	VBD 15●●●	-	VBD 20●●●			
NETIS登録番号	QS-130033-VE	-			QS-130033-VE	-	QS-130033-VE			
掲載終了	2024年3月31日	-			2024年3月31日	-	2024年3月31日			