

ミニバックホー(後方小旋回) [0.07~0.12m³]

特教 特自検

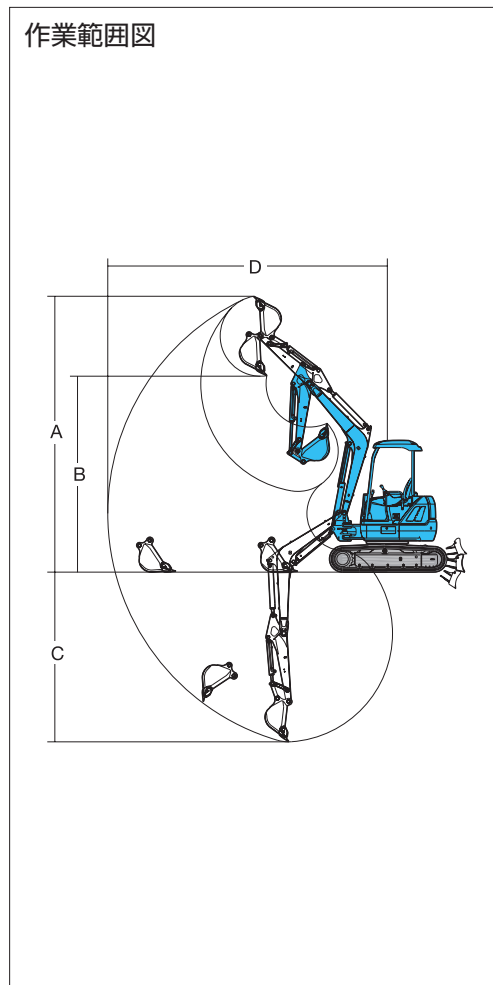
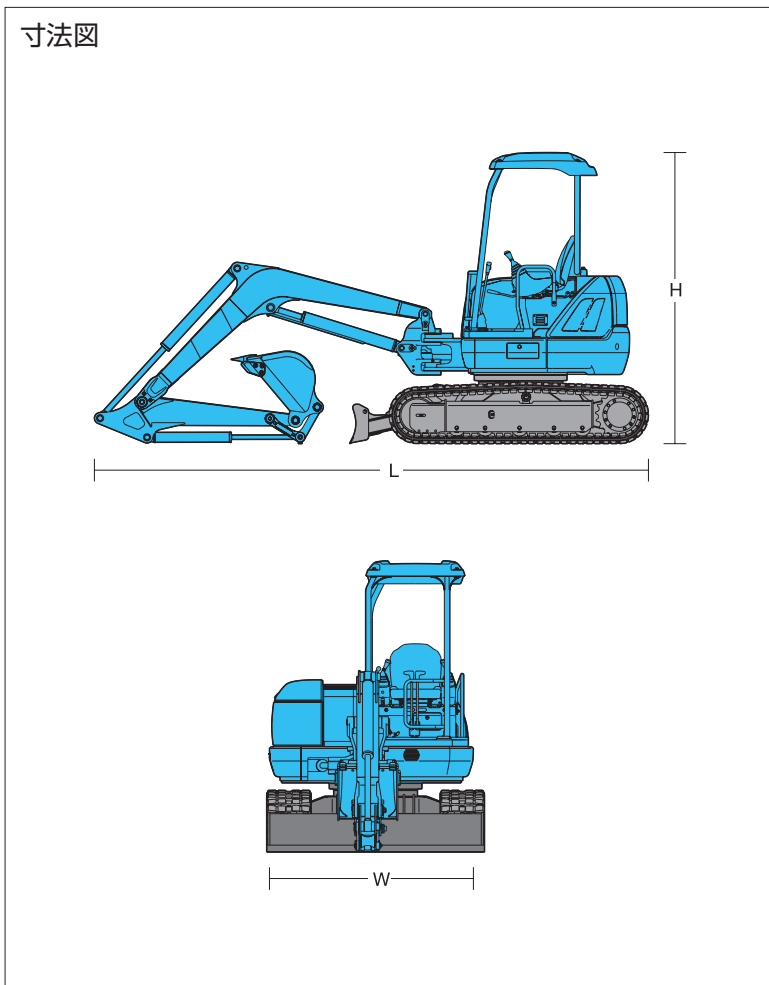

商品コード	VBA 070●●		VBA 100●●		VBA 120●●		
呼称 (m)	0.07		0.1		0.12		
新JIS表示 (m)	0.04	0.05	0.066	0.06	0.08		
メーカー	クボタ	ヤンマー	クボタ	ヤンマー	クボタ	ヤンマー	
型式	U-17	Vi017	U-20-3S	Vi020-6	U-25-3S	Vi025-6	
走行速度 (km/h)	2.1~4.1	2.1~4.3	2.2~4.2		2.5~4.5	2.8~4.5	
最大掘削能力 (kN[kgf])	15.2 [1,550]		18.4 [1,880]	17.5 [1,790]	21.6 [2,200]	23.1 [2,360]	
バケットオフセット 右/左 (mm)	510/385	400/690	590/620	480/710	590/620	485/705	
作業範囲 (mm)	標準バケット幅	400	450	400	490	450	490
	(サイドカッター付)	450		490	500	490	
	A: 最大掘削高	3,540	3,690	3,655	4,070	4,165	4,170
	B: 最大ダンプ高	2,440	2,630	2,320	2,780	2,795	2,780
	C: 最大掘削深	2,310	2,200	2,320	2,270	2,550	2,540
定格出力	(kW/min-1)	11.8/2,300	10.1/2,200	14.0/2,200	14.3/2,400	15.5/2,400	15.2/2,500
	(PS/rpm)	16/2,300	13.7/2,200	19/2,200	19.4/2,400	21/2,400	20.7/2,500
燃料タンク容量 (L)	19	20	28	27.5	28	29.2	
寸法	L: 全長 (mm)	3,545	3,460	3,845	3,890	4,100	4,110
	W: 全幅 (mm)	1,240	1,280	1,500	1,380	1,500	1,500
	H: 全高 (mm)	2,250	2,370	2,350	2,400		2,530
質量	ゴムシュー、キャノピ仕様 (kg)	1,620	1,640	—	1,990	—	—
	ゴムシュー、キャビン仕様 (kg)	—	—	2,220	—	2,550	2,660
配管仕様コード	VBB 070●●		VBB 100●●		VBB 120●●		
NETIS登録番号	—		—		QS-130033-VE	—	
掲載終了	—		—		2024年3月31日	—	

掘削・運搬
整地・道路
林業

レンタルカー
車両機械

高所作業車
高所作業台

荷役・揚重
機

コンプレッ
エア機械

発電・溶接
照明機器
電気設備

水中ポンプ
水処理機械

汎用機器

コンクリート
機

ハウス・備品
通信機器
計測器
シーズン品

汚染除去商品
環境関連機器
清掃

杭打抜機

仮設資材
仮設機材

アグリ事業

イベント事業
通信事業

資 料