



掘削機械

タイヤバックホー
バックホー(ハイブリッド)

掘削・運搬
整地・道路
林業

レンタル
車両機械

高所作業車
高所作業台

荷役・揚重
機械

コンプレッ
エア機械

発電・溶接
照明機器
電気設備

水中ポンプ
水処理機械

汎用機器

コンクリート
機器

ハウス・備品
通信機器
計測機器
シーズン品

汚染除去商品
環境関連機器
清掃

杭打抜機

仮設資材
仮設機材

アグリ事業

イベント事業
通信事業

資 料

KYOSERINTAMU

タイヤバックホー

免 技 特自機 車検

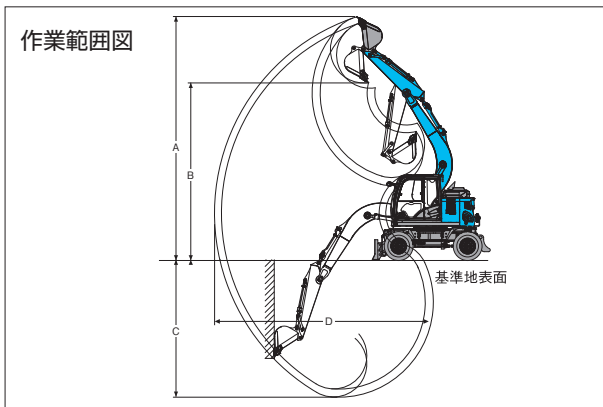
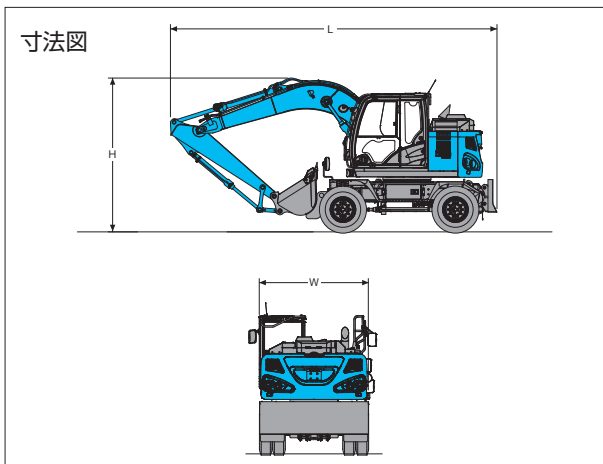

商品コード	VEC 40●●●●	
呼称	(m)	0.4
新JIS表示	(m)	0.45
メーカー	日立	
型式	ZX125W-6	
走行速度 高/低/微速	(km/h)	38.0/9.3/2.3
最大掘削能力	(kN[kgf])	90 [9,180]
作業範囲 (mm)	標準バケット幅	800
	(サイドカッター付)	920
	A: 最大掘削高	9,000
	B: 最大ダンプ高	6,570
C: 最大掘削深	5,010	
D: 最大掘削半径	7,910	
定格出力	(kW/min-1)	91/2,000
	(PS/rpm)	124/2,000
燃料タンク容量	(L)	220
寸法	L: 全長 (mm)	7,400
	W: 全幅 (mm)	2,485
	H: 全高 (mm)	3,485
質量	(kg)	13,840
配管仕様コード	VED 40●●●●	

バックホー(ハイブリッド)

技 特自機

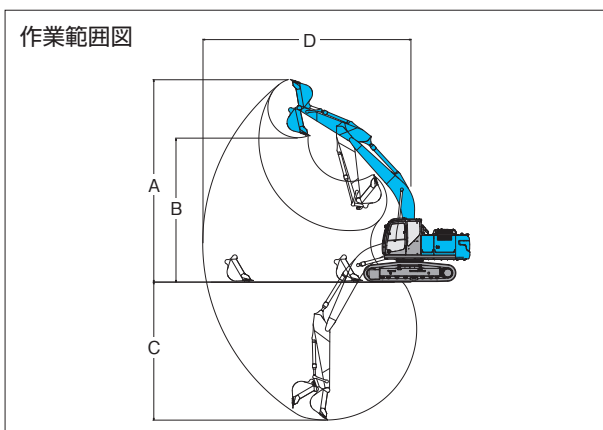
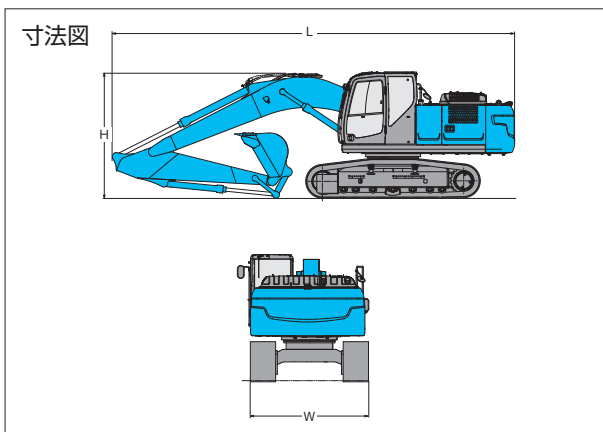

商品コード	VCC 70KL6	
呼称	(m)	0.7
新JIS表示	(m)	0.8
メーカー	コベルコ	
型式	SK200H-9	
走行速度 高/低/微速	(km/h)	3.1~5.2
最大掘削能力	(kN[kgf])	143 [14,600]
作業範囲 (mm)	標準バケット幅	1,060
	(サイドカッター付)	1,160
	A: 最大掘削高	9,720
	B: 最大ダンプ高	6,910
C: 最大掘削深	6,700	
D: 最大掘削半径	9,900	
定格出力	(kW/min-1)	117/2,000
	(PS/rpm)	159/2,000
燃料タンク容量	(L)	370
ハイブリッド装置	蓄電装置	電気二重層キャパシタ
	発電電動機	三相交流同期形永久磁石式
	旋回電動機	三相交流同期形永久磁石式
寸法	L: 全長 (mm)	9,560
	W: 全幅 (mm)	2,990
	H: 全高 (mm)	3,070
質量	鉄シュー (kg)	21,100
	鉄シュー+PAD (kg)	-
配管仕様コード	VCD 70KL6	