

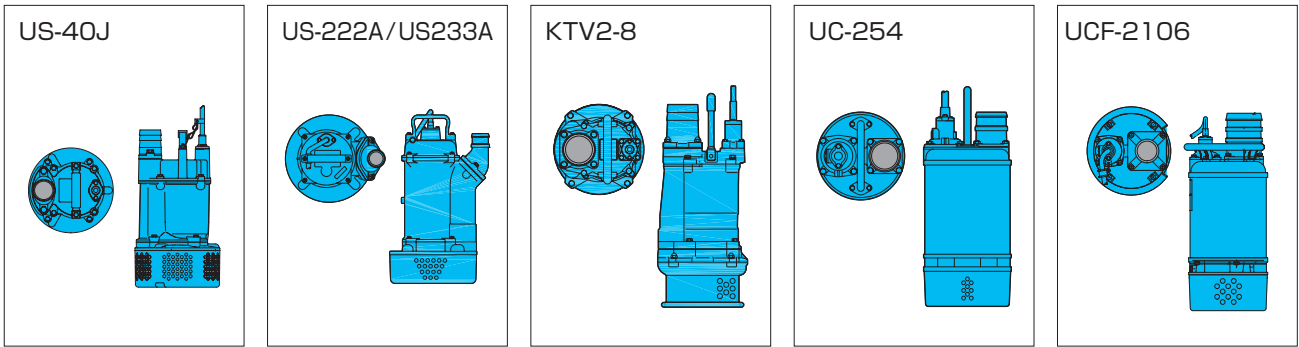

水中ポンプ

水中ポンプ 普通揚程

水中ポンプ普通揚程



商品コード	CA1 00421		CA1 00722	CA1 01522	CA1 01532	CA1 02222	CA1 02232
メーカー	荏原	桜川	ツルミ		桜川		
口径	(吋)	2			3	2	3
	(mm)	50			75	50	75
出力 (kW)	0.4		0.75	1.5		2.2	
電圧 (V)	100		三相200				
揚程 (m)	8		10	15		12	
揚水量 (m ³ /min)	0.1		0.18	0.2		0.4	
最大高 (mm)	373	364	328	353	470		
最大径 (mm)	217	194	241	200	280	295	
運転可能水位 (mm)	90		65	80			
質量 (kg)	9.7	12	11.3	11.5	19.5		24
代表機種	22EX25.4S	US-40J	HS2.4S	KTV2-8	US-222A		US-233A

商品コード	CA1 03732	CA1 03742	CA1 07562	CA1 11062	CA1 11082	CA1 19082
メーカー	桜川					
口径	(吋)	3	4	6		8
	(mm)	75	100	150		200
出力 (kW)	3.7		7.5	11		19
電圧 (V)	三相200					
揚程 (m)	20	10		15	10	15
揚水量 (m ³ /min)	0.5	1	2		4	
最大高 (mm)	648	689	825	790	910	930
最大径 (mm)	298	280	375	370	455	
運転可能水位 (mm)	130	150	210		250	
質量 (kg)	38.5	77	106	82	177	157
代表機種	US-253A	UCF-254	UCF-2106	UCF-2156	U-4158A	UCF-2258

性能曲線

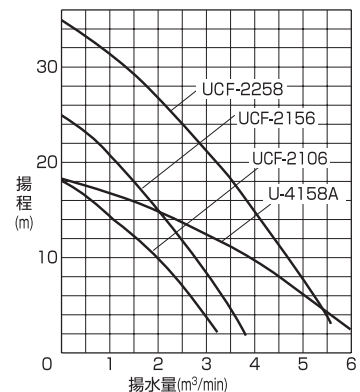
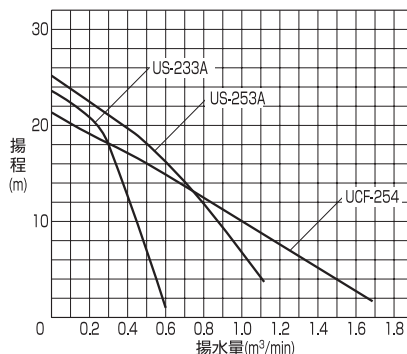
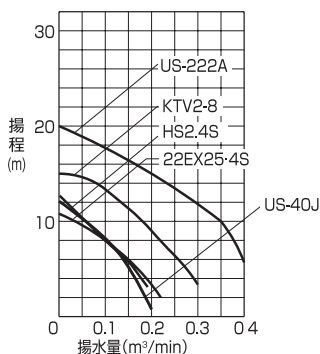

掘削・運搬
整地・道路
林業

レンタル
車両機械

高所作業車
高所作業台

荷役・揚重
機械

コンプレッサ
エア機械

発電・溶接
照明機器
電気設備

水中ポンプ
水処理機械

汎用機器

コンクリート
機

ハウス・備品
通信機器
計測機器
シーズン品

汚染除去商品
環境関連機器
清掃

杭打抜機

仮設資材
仮設機械

アグリ事業

イベント事業
通信事業

資 料

