



掘削機械
ミニバックホー(後方小旋回) [0.02~0.03m³]

- 掘削・運搬
整地・道路
林業
- レンタカー
車両機械
- 高所作業車
高所作業台
- 荷役・揚重
機械
- コンプレッサ
エア機械
- 発電・溶接
照明機器
電気設備
- 水中ポンプ
水処理機械
- 汎用機器
- コンクリート
機械
- ハウス・備品
通信機器
計測機器
シーソー
- 汚染除去商品
環境関連機器
清掃
- 杭打抜機
- 仮設資材
仮設機械
- アグリ事業
- イベント事業
通信事業
- 資料

ミニバックホー(後方小旋回) [0.02~0.03m³]

特教 特自検

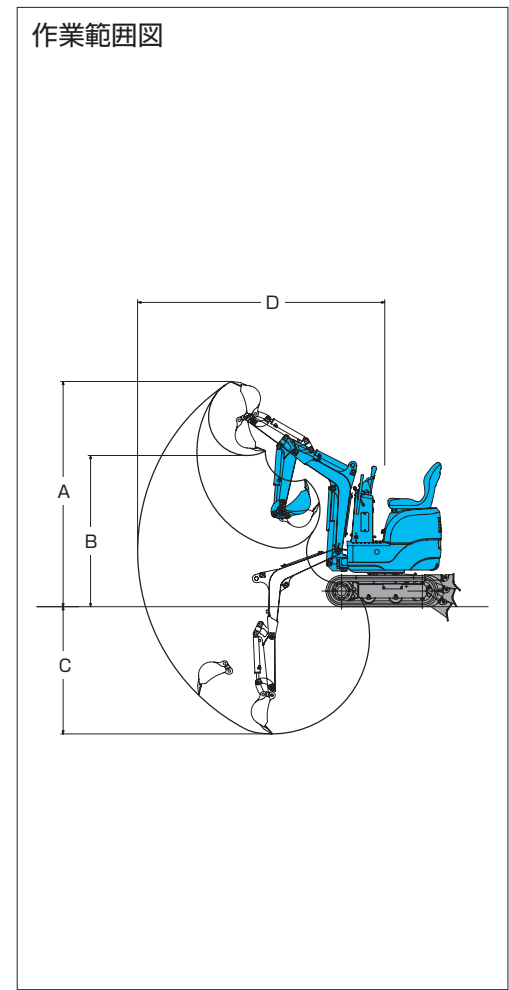
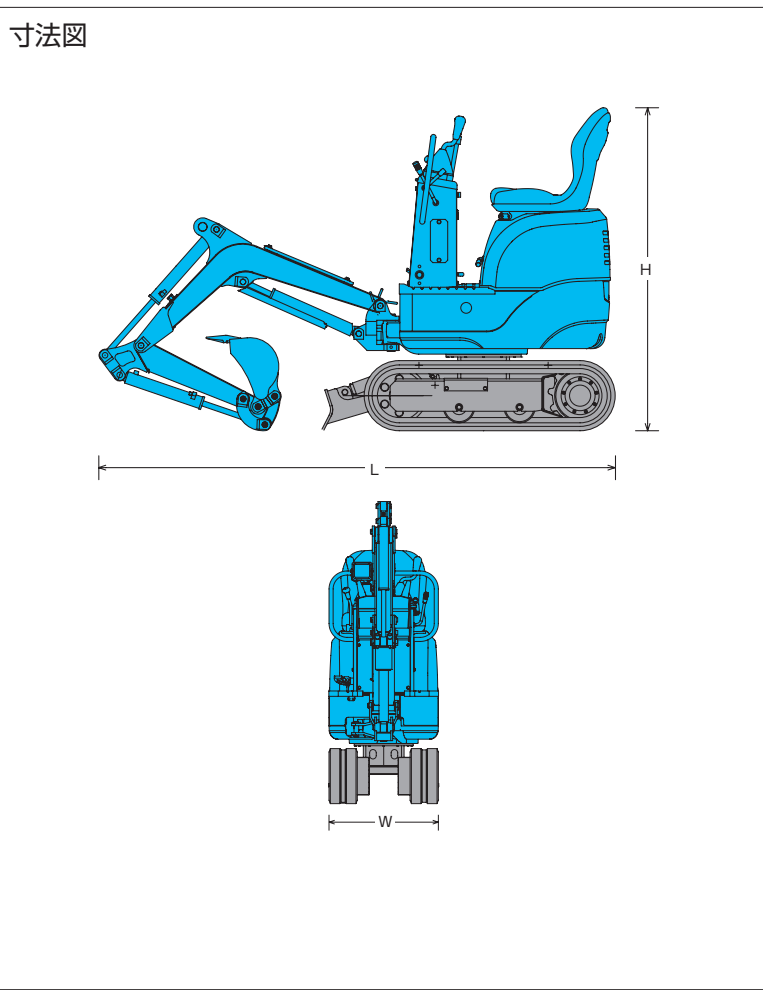

商品コード	VCA 030●●	VBA 030●●				
呼称	(m ³) 0.02(スタンダード)	0.03				
新JIS表示	(m ³) 0.011	0.018	0.022		0.028	
メーカー	ヤンマー	クボタ		ヤンマー		
型式	SV05-B	U-008DH	U-10-5	SV08-1C	ViO10-2A	
走行速度 (km/h)	1.9	2.0~4.0		1.8~3.7	2.1~4.0	
最大掘削能力 (kN[kg _f])	6.8[690]	9.8[1,000]	10.4[1,060]	10.5[1,070]	13.7[1,400]	
バケットオフセット 右/左 (mm)	—	355/435		330/540	360/590	
作業範囲 (mm)	標準バケット幅	300		350		
	(サイドカッター付)	300	318	368	350	400
	A: 最大掘削高	2,100	2,775	3,055	2,730	3,040
	B: 最大ダンプ高	1,410	1,945	2,215	1,940	2,260
	C: 最大掘削深	1,190	1,600	1,800	1,460	1,790
D: 最大掘削半径	2,230	3,120	3,380	2,730	3,120	
定格出力	(kW/min-1)	5.5/2,000	7.4/2,050		7.7/2,400	9.2/2,000
	(PS/rpm)	7.5/2,000	10.2/2,050		10.5/2,400	12.5/2,000
燃料タンク容量 (L)	6	12		9.7	12	
寸法	L: 全長 (mm)	2,150	2,780	2,985	2,600	3,020
	W: 全幅 (mm)	580	860	990	840	830
	H: 全高 (mm)	1,345	1,405		1,390	1,420
質量	ゴムシュー、キャビン仕様 (kg)	550	890	1,030	890	1,040
	ゴムシュー、キャビン仕様 (kg)	—				
配管仕様コード	—	VBB 030●●				
NETIS登録番号	—					
資料	掲載終了					