



掘削機械

ミニバックホー(超小旋回) [0.12~0.2m³]

掘削・運搬
整地・道路
林業

レンタルカー
車両機械

高所作業車
高所作業台

荷役・揚重
機

コンプレッ
エア機械

発電・溶接
照明機器
電気設備

水中ポンプ
水処理機械

汎用機器

コンクリート
機 器

ハウス・備品
通信機器
計測機器
シーズン品

汚染除去商品
環境関連機器
清 掃

杭打抜機

仮設資材
仮設機材

アグリ事業

イベント事業
通信事業

資 料

KYOSERANTAMU

ミニバックホー(超小旋回) [0.12~0.2m³]

特教 特自検 機体重量 3t 以上は 技 特自検

寸法図

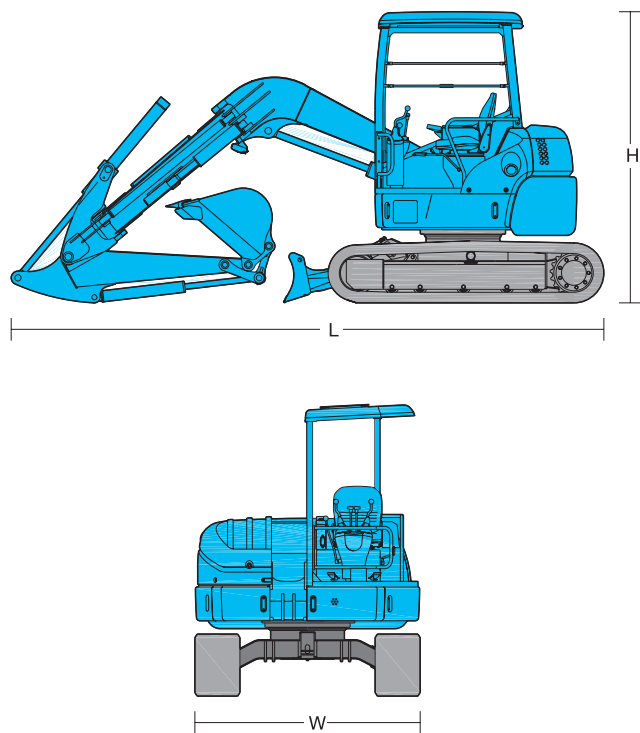

作業範囲図

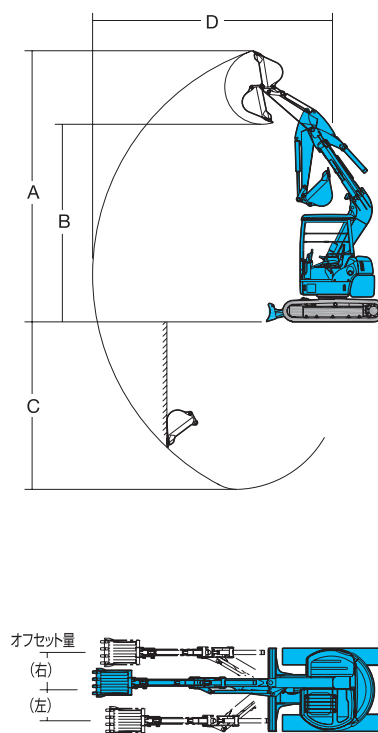

商品コード	VAC 12●●●●		VAA 120●●●		VAC 18●●●●		VAC 20●●●●		
呼称 (m)	0.12								
新JIS表示 (m)	0.07		0.08	0.09	0.11		0.21	0.2	
メーカー	コベルコ	ヤンマー		クボタ		ヤンマー	クボタ	ヤンマー	
型式	SK30UR-6	B30U	B3-6A	RX-306E	RX-406E	B40U	RX-506 CR	B60U	
走行速度 (km/h)	2.1~3.8		2.6~4.6	2.7~4.6	2.9~4.4	2.5~4.2	2.6~4.6	2.2~4.0	
最大掘削能力 (kN[kgf])	25.6[2,600]	25.6[2,610]	30.4[3,100]	27.9[2,850]	30.1[3,070]	27.1[2,760]	36.5[3,720]	35.2[3,590]	
バケットオフセット 右/左 (mm)	455/830		330/885	485/810	505/830	455/830	920/760	790/925	
作業範囲 (mm)	標準バケット幅	450		490	430	550	600	630	700
	(サイドカッター付)	450			480	600		680	700
	A: 最大掘削高	5,410		5,150	5,180	5,480	5,670	6,420	6,410
	B: 最大ダンプ高	4,000		3,730	3,740	4,040	4,260	4,660	4,860
	C: 最大掘削深	2,880		2,900	2,960	3,300	3,260	4,065	4,170
定格出力 (kW/min-1)	4,690		4,570	4,680	4,530	4,850	4,870	5,730	5,690
燃料タンク容量 (L)	17.1/2,400		18.1/2,500	18.9/2,200		17.1/2,400	30.1/2,200	27.9/2,400	
	23.0/2,400		24.6/2,500	25.7/2,200		23.0/2,400	40.9/2,200	37.9/2,400	
寸法	L: 全長 (mm)	4,220		4,200	4,080	4,290	4,320	5,170	5,240
	W: 全幅 (mm)	1,550	1,630	1,550		1,700		2,000	1,960
	H: 全高 (mm)	2,530		2,525	2,440	2,450	2,530	2,550	2,560
質量	ゴムシュー、キャノピ仕様 (kg)	-		3,300	-				
	ゴムシュー、キャビン仕様 (kg)	3,200	3,247	-	3,120	3,780	3,877	5,575	5,548
配管仕様コード	-							VAD 20●●●●	