



# 荷役・揚重機械

ゴムクローラーフォークリフト  
マストフォークローダー

掘削・運搬  
整地・道路  
林業

レンタカー  
車両機械

高所作業車  
高所作業台

荷役・揚重  
機械

コンプレッサ  
エア機械

発電・溶接  
照明機器  
電気設備

水中ポンプ  
水処理機械

汎用機器

コンクリート  
機器

ハウス・備品  
通信機器  
計測機器  
シーズン品

汚染除去商品  
環境関連機器  
清掃

杭打抜機

仮設資材  
仮設機械

アグリ事業

イベント事業  
通信事業

資料



## ゴムクローラーフォークリフト

技 免 特機

MFD-20

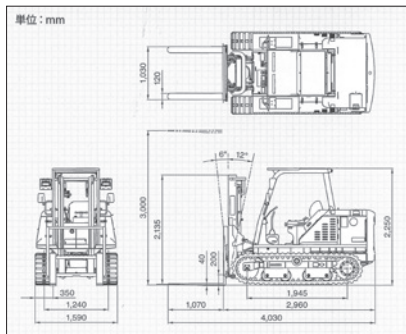
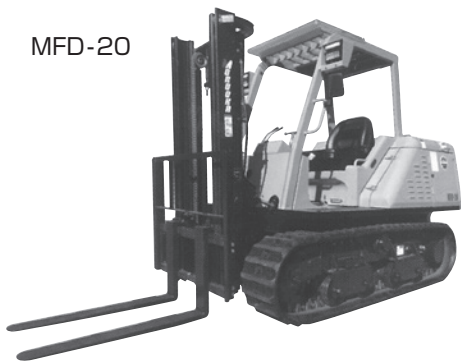

|             |           |            |       |
|-------------|-----------|------------|-------|
| 商品コード       | DJG 20A0A |            |       |
| メーカー        | 諸岡        |            |       |
| クラス         | (t)       | 2          |       |
| 型式          | MFD-20    |            |       |
| 積載荷重        | (kg)      | 2,000      |       |
| 最大揚高        | (mm)      | 3,000      |       |
| 走行速度 負荷/無負荷 | (km/h)    | 7/5        |       |
| 登坂能力        | (%)       | 17.6%(10°) |       |
| フォーク長       | (mm)      | 1,070      |       |
| 駆動方式        | エンジン      |            |       |
| 燃料タンク       | (L)       | 77         |       |
| 燃料          | 軽油        |            |       |
| 寸法          | 全長L       | (mm)       | 4,030 |
|             | 全幅W       | (mm)       | 1,590 |
|             | 全高H       | (mm)       | 2,250 |
|             | 最大H'      | (mm)       | 3,000 |
| 質量          | (kg)      | 4,315      |       |

## マストフォークローダー

技 免 特機 車検 (白ナンバー付)

- 軟弱地・不整地・積載時の走行と、屋外・圃場(畑地)等での作業を可能にしました。(踏圧を掛けない超接地圧タイヤ使用)
- ブームとマストの交換でバケット作業(ショベル作業・除雪等)も可能です。

ZW40



L9-2



|                   |           |       |           |       |
|-------------------|-----------|-------|-----------|-------|
| 商品コード             | EBA 050C7 |       | EBA 090C9 |       |
| メーカー              | TCM       |       |           |       |
| 型式                | ZW40      | L9-2  |           |       |
| 最大荷重              | (kg)      | 1,500 | 2,500     |       |
| 最大揚高              | (mm)      | 2,500 | 3,000     |       |
| フォーク長             | (mm)      | 1,070 | 1,220     |       |
| マスト傾斜角度           | (度)       | 7/12  |           |       |
| 標準バケット3 ※ブームバケット時 | (m)       | 0.5   | 0.9       |       |
| 寸法                | 全長L       | (mm)  | 4,485     | 5,135 |
|                   | 全幅W       | (mm)  | 1,660     | 1,920 |
|                   | 全高H       | (mm)  | 2,560     | 2,740 |
| 質量                | (kg)      | 3,625 | 5,600     |       |